

SIEMENS

SPCE110



Key Switch Expander (en)

Schlüsselschaltererweiterung (de)

Módulo de expansión de interruptor de llave (es)

Interruttore a chiave (it)

Nyckelomkopplarenhet (sv)

Transpondeur d'interrupteur à clé (fr)

Module Sleutelschakelaar (nl)

Module Sleutelschakelaar (vls)

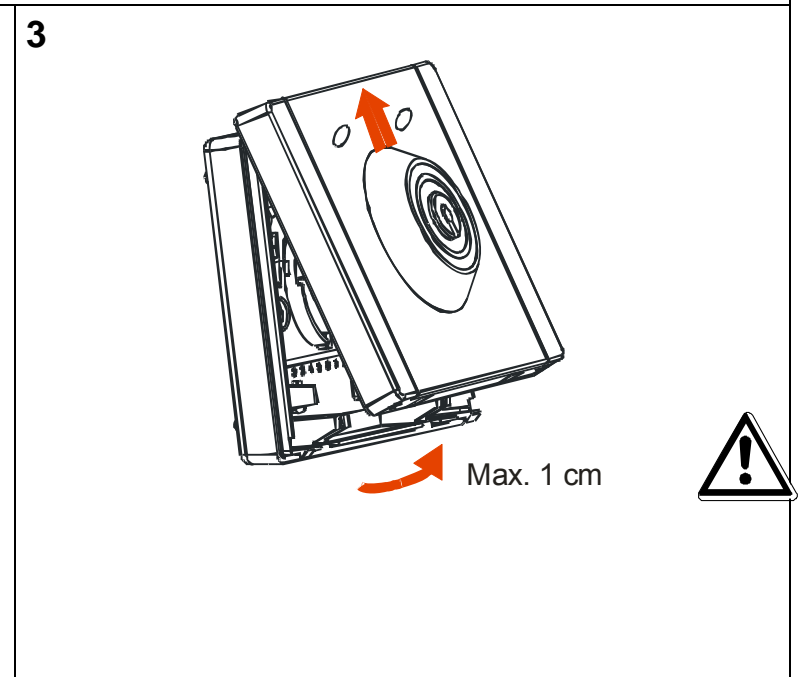
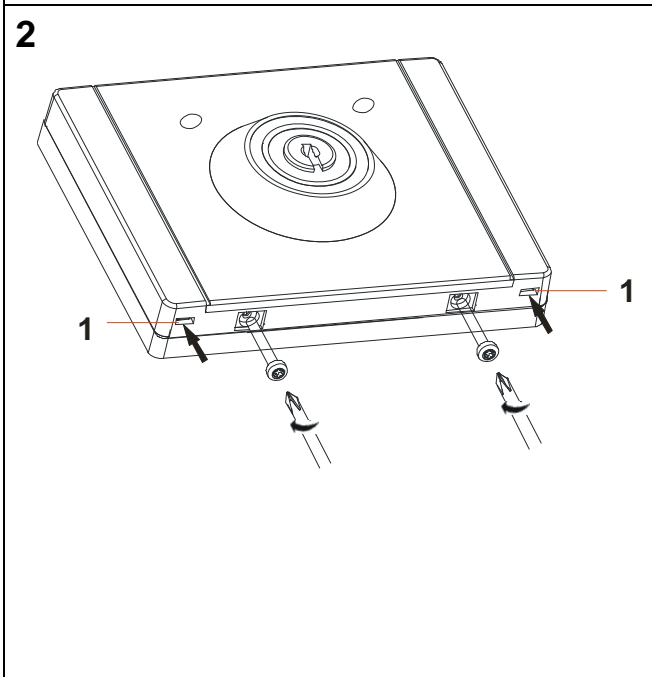
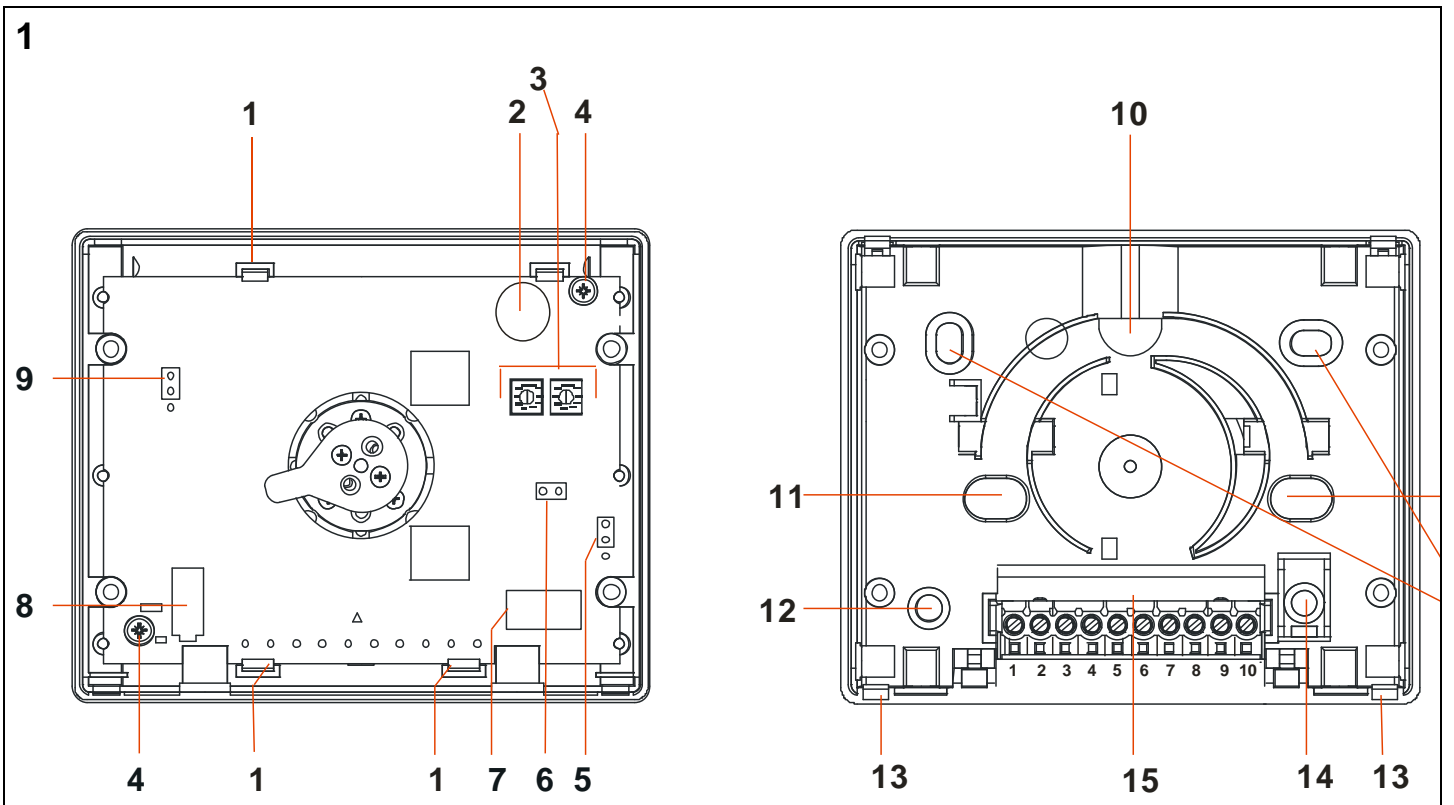

STEP: A6V10270960, Edition: 30.08.2011

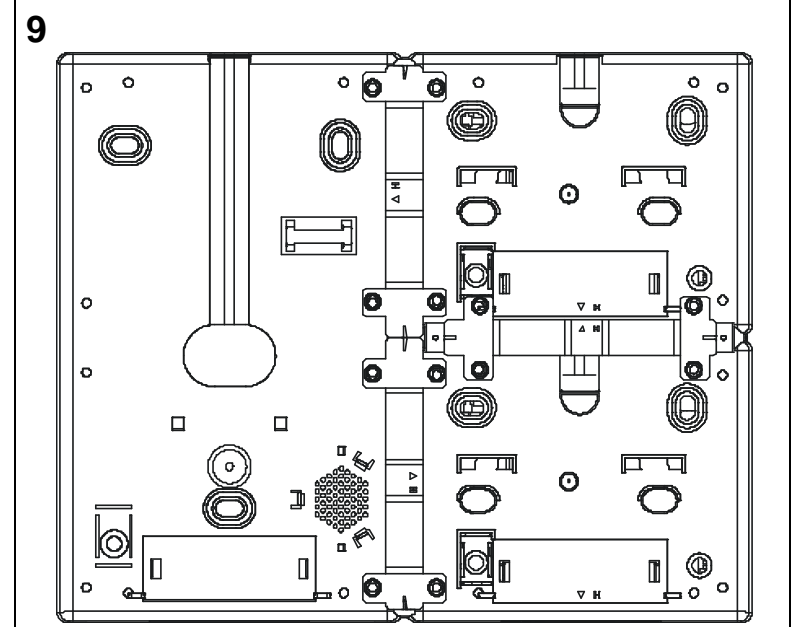
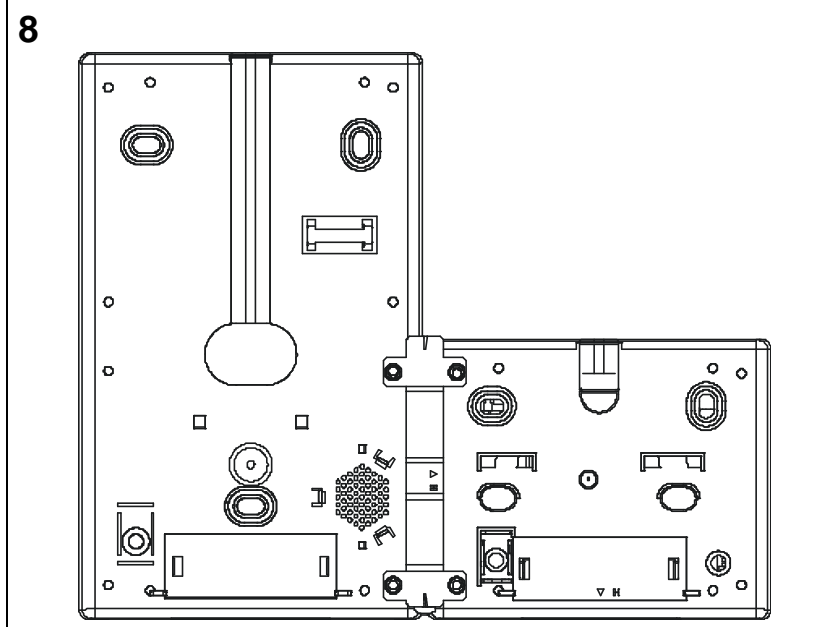
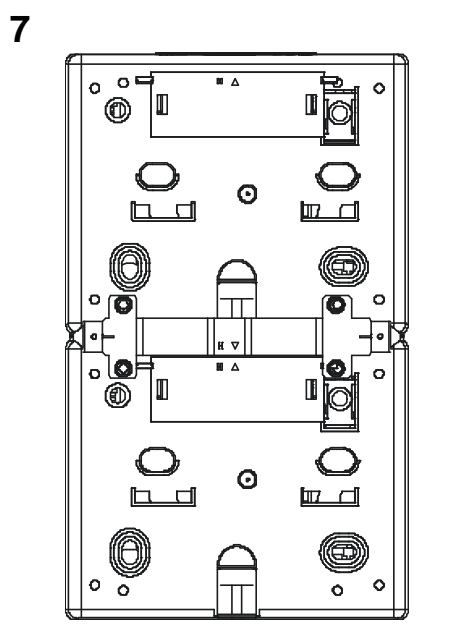
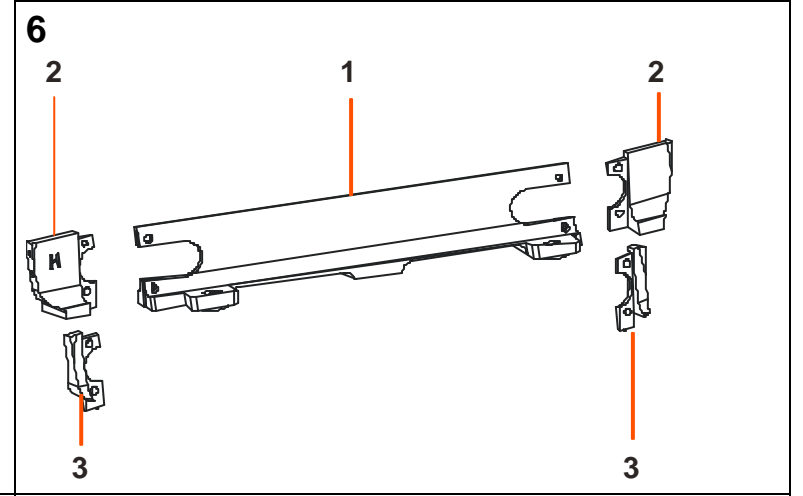
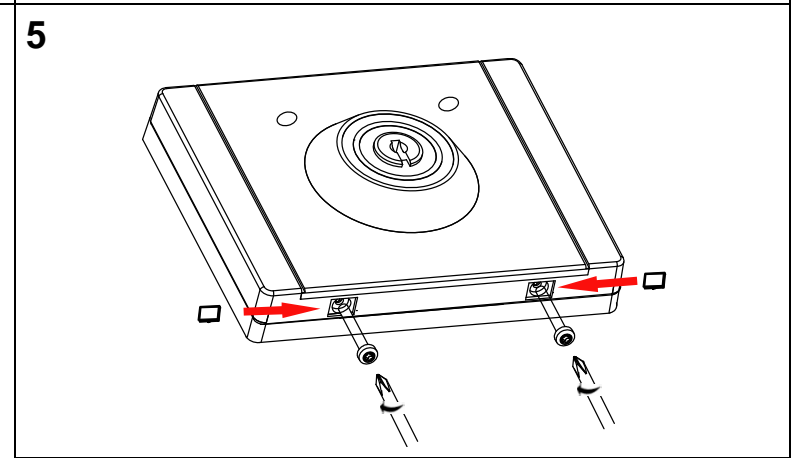
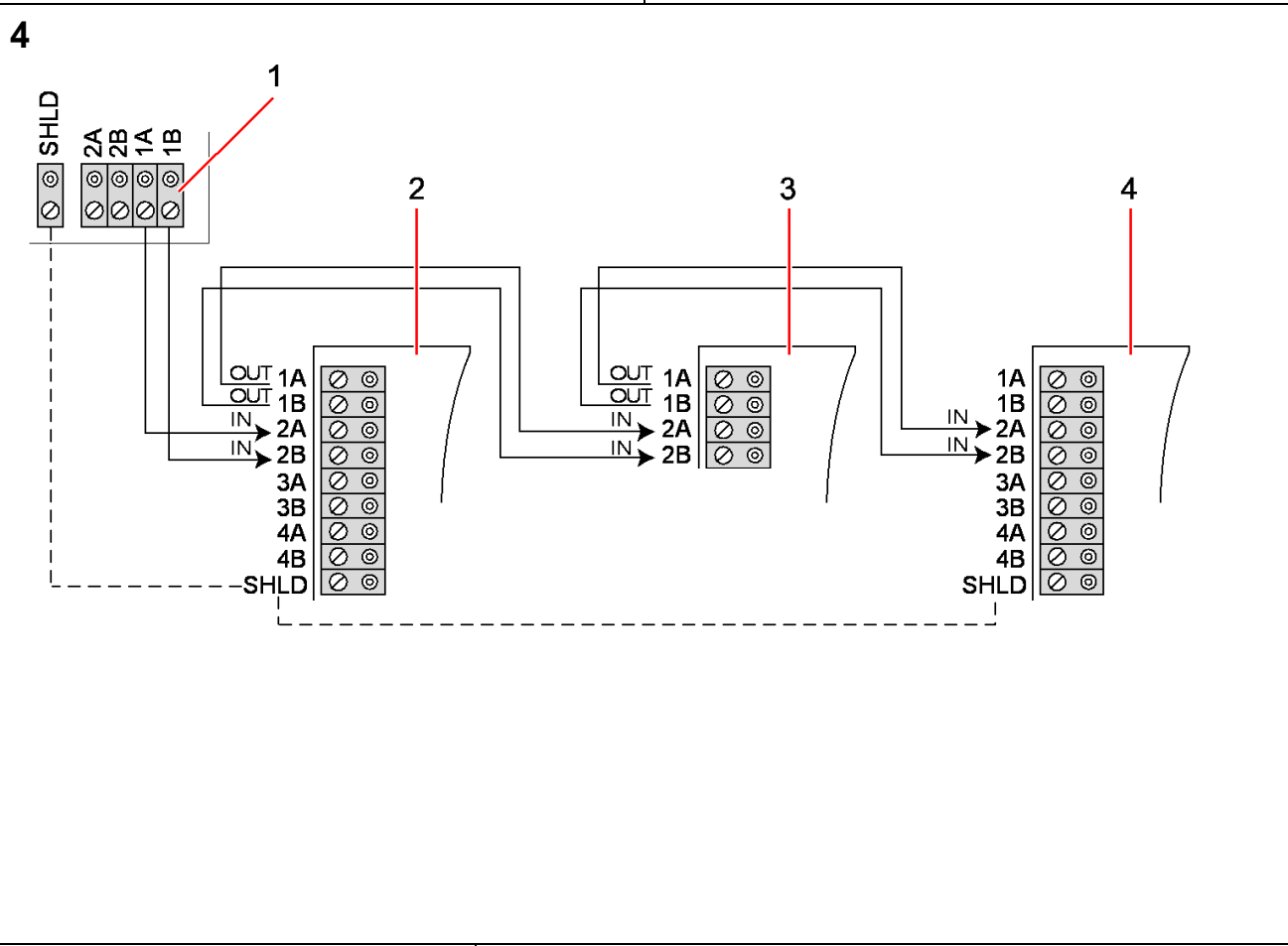

⚠ Attention:
This device shall only be connected to power supplies compliant to EN60950-1, chapter 2.5 ("limited power source").

⚠ Risk of damage to the device
 > Use the device only indoors and in dry environments.
 > Do not expose it to dripping or splashing water.
 > Do not let the contact areas of the board get dusty and do not touch them with your bare hands.

Product description
The SPCE110 is a universal key switch expander. It is used in combination with SPCK620/623 or SPCE120 to release them for operation. In flexible mode, the function of the LEDs and key positions can be freely defined via the control unit. The expander features also a buzzer for acoustic notification and a freely programmable relay output.

Product overview
See Fig. 1: Product overview

1	Lugs holding the PCB
2	Buzzer
3	Rotary switches
4	Fixing screws for PCB
5	Jumper J4 (NO / NC selection for relay)
6	X-BUS termination jumper (fitted by default)
7	Relay
8	Tamper switch
9	Jumper J3 (not used, open)
10	Breakout
11	Breakout
12	Holes for fastening
13	Lugs
14	Corrugated-head screw for back tamper contact
15	Screw terminal

Assembly
Open housing
 > Loosen screws with several turns (Figure 2).
 > Use a screwdriver to press the snap-fits down (Figure 2 item 1) and slightly lift the top of the housing.
 > Lift the housing top approx. 1 cm and push up (Figure 3).
Wire the device
 > Carefully bore open the breakout point (Figure 1 item 10 or 11) and pull the wire through.
 > Connect the individual wires to the screw terminals.

See Fig. 1, item 15: Contact pins

Contact pin	Abbreviation	Function
1	NO / NC	Relay
2	COM	Relay
3	1A	X-BUS
4	1B	X-BUS
5	2A	X-BUS
6	2B	X-BUS
7	0V	Power supply negative
8	+12	Power supply positive
9	SCL	Not used
10	SDA	Not used

Configuration of the relay output
The relay output can be configured to be normally open or normally closed. This configuration has to be done via the Jumper J4.
 Jumper in upper position = normally open
 Jumper in lower position = normally closed

Mount the bottom of the housing
 ⚠ Only mount the device on sub-surfaces made of stable materials.
 > Mark the locations for 3 holes for the fastening screws (Figure 1 item 12) and hole for the corrugated-head screw (Figure 1 item 14).
 > Drill the holes and attach the bottom of the housing with the screws.

Close the top of the housing
 > Hang the top of the housing on the top of the bottom of the housing and press towards the back.
 → The two snap-fits on the lower part of the bottom of the housing snap in.
 > Tighten the two screws on the bottom side and seal them using the supplied seals (Figure 5).

Wiring the X-BUS interface
The X-BUS interface provides connection of expanders and keypads to the SPC controller. The X-BUS can be wired in a number of different configurations depending on the installation requirements.
 NOTE: Maximum System cable length = number of Expanders and Keypads in the system x maximum distance for cable type.

Cable type	Distance
CQR standard alarm cable	200 m
UTP category: 5 (solid core)	400 m
Belden 9829	400 m
IYSTY 2 x 2 x 0.6 (min)	400 m

Fig. 6 shows the wiring of the X-BUS to an expander/controller and the following expander/controller in Spur Configuration. Terminals 3A/3B and 4A/4B (if available for this module) are only used for using a branch wiring technique. If using a Spur configuration, the last keypad is not wired back to the controller.

See Fig. 4: Wiring of expanders

1	SPC controller
2	Previous expander
3	SPCE110
4	Next expander

Please refer to SPC Configuration Manual of connected controller for further wiring instructions, shielding, specifications and limitations.

X-BUS addressing
For addressing, reconfiguration, device location, monitoring, editing of names, X-BUS type of communication, failure timer please refer to SPC Configuration Manual.

Overview of installation tools
See Fig. 6: Overview of installation tools

1	Connection element
2	Horizontal end piece
3	Vertical end piece
4	Middle piece (only for mounting 1 SPCK620/623 with 2 modules)

Installation with a keypad or other modules
Vertical installation (e.g. 2 modules, Fig. 7)
 > Place 2 horizontal end pieces (Fig. 6 item 2) on the end of a connection element (Fig. 6 item 1)
 > Snap the connection element into the connection pins of the device so that the arrow on the connection element is pointing up (Fig. 7).

Horizontal installation (e.g. 1 module with SPCK620/623, Fig. 8)
 > Place 2 vertical end pieces (Fig. 6 item 3) on the ends of a connection element (Fig. 6 item 1)
 > Snap the connection element with the oval holes towards the center onto the connection pins of the device (Fig. 8)

Horizontal and vertical installation (e.g. SPCK620/623 and 2 modules, Fig. 9)
 > Apply a vertical end piece to the 2 connection elements on the end with the round holes (Fig. 6 item 3).
 > Snap in the 2 vertical connection elements with the oval holes towards the center on the SPCK620/623.
 > Place 1 horizontal end piece (Fig. 6 item 1) on the right end and a middle piece (Fig. 6 item 4) on the left end of a connection element.
 > Snap the horizontal connection element onto the connection pins of the device so that the arrow is pointing up (Fig. 9).
 > Snap the vertical connection elements of the SPCK onto the connection pins of the two connected modules.

Technical data

LED indicators	2 tri-color LEDs
Programmable key input	3 key positions (2-0-1 in 90° steps, cylinder type KABA1008C)
Number of on-board relays	1 (single-pole changeover, 30 VDC / max. 1 A resistive switching current)
Operating voltage	9.5 ~ 14 VDC
Operating current	Max. 50 mA at 12 VDC (relay and LED's operated)
Quiescent current	Max. 30 mA at 12 VDC
Field bus	X-BUS on RS-485 (307 kb/s)
Tamper protection	Type B (per EN50131-3)
Tamper contact	Front / back tamper
Operating temperature	-10 °C ~ 50 °C
Relative humidity	Max. 90 % (non-condensing)
Colour	RAL 9003 (signal white)
Mounting	Flat surface, wall-mounted
Housing	Plastic housing (Polycarbonate)
Dimensions (W x H x D)	112 x 92 x 38 mm
Weight	0.27 kg

⚠ Achtung:
Dieses Gerät darf nur an Stromquellen angeschlossen werden, die der Norm EN60950-1, Kapitel 2.5 („begrenzte Stromquelle“) entsprechen.

⚠ Gefahr von Schäden am Gerät!
 > Das Gerät nur in trockenen Innenräumen verwenden.
 > Das Gerät weder Tropf- noch Spritzwasser aussetzen.
 > Darauf achten, dass die Kontakte an der Platte staubfrei sind und Kontakte nicht mit bloßen Händen berühren.

Produktbeschreibung
Die SPCE110 ist eine universelle Schlüsselschaltererweiterung. Sie wird in Kombination mit dem SPCK620/623 oder SPCE120 verwendet, um diese für die Bedienung freizugeben. Im Flexible Mode können die Funktionen der LEDs und Schlüsselschalterstellungen über die Zentrale frei definiert werden. Die Erweiterung ist zudem mit einem Summer für die akustische Signalisierung und einem frei programmierbaren Relais ausgestattet.

Produktübersicht
Siehe Abb. 1: Produktübersicht

1	Haltefaschen der Platine
2	Summer
3	Drehschalter
4	Befestigungsschrauben der Platine
5	Jumper J4 (Auswahl NO/NC für Relais)
6	X-BUS Abschluss-Jumper (standardmäßig angebracht)
7	Relais
8	Sabotagekontakt
9	Jumper J3 (nicht benutzt, offen)
10	Durchbruch
11	Durchbruch
12	Befestigungsbohrungen
13	Laschen
14	Rändelschraube für hinteren Sabotagekontakt
15	Schraubklemme

Montage
Gehäuse öffnen
 > Die Schrauben um mehrere Umdrehungen (Abb. 2). lösen
 > Rastbefestigungen mit einem Schraubendreher nach unten drücken (Abb. 2, Element 1) und Oberseite des Gehäuses vorsichtig abheben.
 > Das Gehäuse ca. 1 cm abheben und dann nach oben schieben (Abb. 3).

Gerät verdrahten
 > Die Durchbruchstelle vorsichtig aufbohren (Abb. 1, Element 10 oder 11) und das Kabel hindurchführen.
 > Die einzelnen Drähte an den Schraubklemmen anschließen

Siehe Abb. 1, Element 15: Anschlüsse

Anschluss	Abkürzung	Funktion
1	NO/NC	Relais
2	COM	Relais
3	1A	X-BUS
4	1B	X-BUS
5	2A	X-BUS
6	2B	X-BUS
7	0 V	Stromversorgung, Minuspol
8	+12	Stromversorgung, Pluspol
9	SCL	nicht benutzt
10	SDA	nicht benutzt

Konfiguration des Relaisausgangs
Der Relaisausgang kann auf normal offen oder normal geschlossen konfiguriert werden. Diese Einstellung wird am Jumper J4 vorgenommen.
Jumper oben = normal offen
Jumper unten = normal geschlossen

Gehäuseunterteil montieren
 ⚠ Das Gerät darf nur auf einem stabilen Untergrund befestigt werden.

> Die Lage der drei Bohrungen für die Befestigungsschrauben (Abb. 1, Element 12) und die Bohrung für die Rändelschraube (Abb. 1, Element 14) markieren.
 > Die entsprechenden Löcher bohren und die Unterseite des Gehäuses mit den Schrauben befestigen.

Gehäuseoberteil schließen
 > Das Gehäuseoberteil an der Oberseite des Gehäuseunterteils einhängen und in Richtung Unterteil aufdrücken.
 → Die beiden Rastbefestigungen unten am Gehäuseunterteil rasten ein.
 > Die beiden Schrauben an der Unterseite anziehen und mit den mitgelieferten Plomben abdecken (Abb. 5).

Verdrahtung der X-BUS-Schnittstelle
Die X-BUS-Schnittstelle stellt die Verbindungen von Erweiterungsmodulen und Bedienteilen zum SPC-Controller bereit. Der X-BUS kann je nach Anforderungen der Installation auf unterschiedliche Weise verdrahtet werden.

HINWEIS: Maximale Systemkabellänge = Anzahl von Erweiterungsmodulen und Bedienteilen im System mal maximale Entfernung für den jeweiligen Kabeltyp.

Kabeltyp	Länge
CQR-Standardalarmkabel	200 m
UTP-Kategorie: 5 (Massivdrahtleiter)	400 m
Belden 9829	400 m
IYSTY 2 x 2 x 0,6 (min.)	400 m

Abb. 6 zeigt die Verdrahtung des X-BUS mit dem Erweiterungsmodul/Controller und das/den folgende/n Erweiterungsmodul/Controller in Stichleitungskonfiguration. Die Klemmen 3A/3B und 4A/4B (wenn an diesem Modul vorhanden) werden nur für Abzweigverdrahtungen verwendet. Bei einer Stichleitungskonfiguration hat das letzte Erweiterungsmodul keine Rückleitung zum Controller.

Siehe Abb. 4: Verdrahtung von Erweiterungsmodulen

1	SPC-Zentrale
2	Vorangegangene Erweiterung
3	SPCE110
4	Nächste Erweiterung

Weitere Einzelheiten zur Verdrahtung und Abschirmung sowie Spezifikationen und Einschränkungen enthält das SPC-Konfigurationshandbuch des angeschlossenen Controllers.

X-BUS-Adressierung
Einzelheiten zu Adressierung, Neukonfiguration, Geräteanordnung, Überwachung, Namensbearbeitung, X-BUS-Kommunikationstyp, Ausfall-Timer enthält das SPC-Konfigurationshandbuch.

Übersicht über die Installationswerkzeuge
Siehe Abb. 6: Übersicht über die Installationswerkzeuge

1	Verbindungselement
2	Horizontales Abschlussteil
3	Vertikales Abschlussteil
4	Mittelteil (nur für die Montage von 1 SPCK620/623 mit 2 Modulen)

Installation mit einem Bedienteil oder anderen Modulen

Vertikale Installation (z. B. 2 Module, Abb. 7)
 > An den Seiten eines Verbindungselements (Abb. 6, Element 1) zwei horizontale Abschlussteile (Abb. 6, Element 2) anbringen.
 > Das Verbindungselement so an den Anschlussstiften des Geräts einrasten, dass der Pfeil am Verbindungselement nach oben zeigt (Abb. 7).

Horizontale Installation (z. B. 1 Modul mit SPCK620/623, Abb. 8)
 > Auf den Seiten eines Verbindungselements (Abb. 6, Element 1) zwei vertikale Abschlussteile (Abb. 6, Element 3) anbringen.
 > Das Verbindungselement mit den Langlöchern zur Mitte an den Anschlussstiften des Geräts einrasten (Abb. 8).

Horizontale und vertikale Installation (z. B. SPCK620/623 und 2 Module, Abb. 9)
 > Ein vertikales Abschlussteil auf der Seite mit den Rundlöchern an den beiden Verbindungselementen anbringen (Abb. 6, Element 3).

> Die 2 vertikalen Verbindungselemente mit den Langlöchern zur Mitte des SPCK620/623 einrasten.
 > 1 horizontales Abschlussteil (Abb. 6, Element 1) auf der rechten Seite und ein Mittelteil (Abb. 6, Element 4) auf der linken Seite eines Verbindungselements anbringen.
 > Das horizontale Verbindungselement so an den Anschlussstiften des Geräts einrasten, dass der Pfeil nach oben zeigt (Abb. 9).
 > Die vertikalen Verbindungselemente des SPCK an den Anschlussstiften der beiden angeschlossenen Module einrasten.

Technische Daten

LED-Anzeigen	2 dreifarbige LEDs
Programmierbare Eingabe über Schlüsselstellung	3 Schlüsselstellungen (2-0-1 in 90°-Schritten, Zylindertyp KABA1008C)
Anzahl Relais onboard	1 (einpulrige Umschaltung, 30 VDC / max. 1 A ohmscher Schaltstrom)
Betriebsspannung	9,5–14 VDC
Betriebsstrom	max. 50 mA bei 12 VDC (Relais und LEDs in Betrieb)
Ruhestrom	Max. 30 mA bei 12 VDC
Feldbus	X-BUS über RS485 (307 kBit/s)
Sabotageschutz	Typ B (gemäß EN50131-3)
Sabotagekontakt	Sabotageschalter auf der Frontplatte und rückwärtig
Betriebstemperatur	-10–50 °C
Rel. Luftfeuchtigkeit	max. 90 % (nicht kondensierend)
Farbe	RAL 9003 (Signalweiß)
Montage	ebener Untergrund, Wandmontage auf Putz
Gehäuse	Kunststoffgehäuse (Polykarbonat)
Abmessungen (B x H x T)	112 x 92 x 38 mm
Gewicht	0,27 kg

⚠ Atención: Este dispositivo únicamente se conectará a fuentes de alimentación que cumplan la norma EN60950-1, capítulo 2.5 ("Fuente de alimentación limitada").
⚠ Riesgo de daños en el dispositivo <ul style="list-style-type: none"> ➢ Utilice el dispositivo únicamente en interiores y en entornos secos. ➢ No lo exponga al goteo ni a salpicaduras de agua. ➢ No deje que las superficies de contacto de la placa se cubran de polvo, y no las toque con las manos desnudas.

Configuración de la salida de relé La salida de relé se puede configurar como normalmente abierta (NA) o normalmente cerrada (NC). La configuración se debe realizar mediante el puente J4. Puente en posición superior = normalmente abierta Puente en posición inferior = normalmente cerrada
Montaje del fondo de la carcasa

⚠ Monte el dispositivo únicamente en superficies de apoyo de materiales estables. <ul style="list-style-type: none"> ➢ Marque las ubicaciones de 3 orificios para los tornillos de sujeción (figura 1 elemento 12) y un orificio para el tornillo de cabeza ondulada (figura 1 elemento 14). ➢ Taladre los orificios y fije el fondo de la carcasa con los tornillos.
Cierre de la tapa de la carcasa <ul style="list-style-type: none"> ➢ Enganche la tapa de la carcasa en la parte superior del fondo de la carcasa y empújela hacia la parte trasera. → Las dos lengüetas de la parte inferior del fondo de la carcasa deben encajar. ➢ Apriete los dos tornillos en el lateral del fondo y cúbralos con los precintos suministrados (figura 5).

Cableado de la interfaz X-BUS La interfaz X-BUS permite conectar módulos de expansión y teclados al controlador SPC. El X-BUS se puede cablear con un gran número de configuraciones diferentes según los requisitos de la instalación.

NOTA: Longitud máxima de cables del sistema = número de módulos de expansión y teclados del sistema x distancia máxima del tipo de cable.

Tipo de cable	Distancia
Cable de alarma estándar CQR	200 m
Categoría UTP: 5 (núcleo sólido)	400 m
Belden 9829	400 m
IYSTY 2 x 2 x 0,6 (mín.)	400 m

La fig. 6 muestra el cableado del X-BUS a un módulo de expansión/controlador y al siguiente módulo de expansión/controlador en configuración en punta. Los terminales 3A/3B y 4A/4B (en caso de que estén disponibles para este módulo) sólo se utilizan para emplear una técnica de cableado de bifurcación. Si se emplea una configuración en punta, el último teclado no se conecta al controlador.

Véase Fig. 4: Cableado de módulos de expansión
1 Controlador SPC
2 Módulo de expansión anterior
3 SPCE110
4 Módulo de expansión posterior

Consulte, en el Manual de configuración de SPC del controlador conectado, otras instrucciones sobre cableado, apantallamiento, especificaciones y limitaciones de los cables.

Direccionamiento X-BUS Para más información sobre direccionamiento, reconfiguración, ubicación de dispositivos, supervisión, edición de nombres, tipo de comunicación X-BUS o fallo del temporizador, consulte el Manual de configuración de SPC.

Vista general de herramientas de instalación
Véase Fig. 6: vista general de herramientas de instalación
1 Elemento de conexión
2 Pieza terminal horizontal
3 Pieza terminal vertical
4 Pieza central (sólo para montaje de 1 SPCK620/623 con 2 módulos)

Instalación con un teclado u otros módulos
Instalación vertical (p. ej. 2 módulos, fig. 7) <ul style="list-style-type: none"> ➢ Coloque 2 piezas terminales horizontales (fig. 6 elemento 2) en el extremo de un elemento de conexión (fig. 6 elemento 1) ➢ Encaje el elemento de conexión en los pins de conexión del dispositivo de manera que la flecha del elemento de conexión señale hacia arriba (fig. 7).

Instalación horizontal (p. ej. 1 módulo con SPCK620/623, fig. 8) <ul style="list-style-type: none"> ➢ Coloque 2 piezas terminales verticales (fig. 6 elemento 3) en los extremos de un elemento de conexión (fig. 6 elemento 1) ➢ Encaje el elemento de conexión con los orificios ovalados hacia el centro en los pins de conexión del dispositivo (fig. 8)
--

Instalación horizontal y vertical (p. ej. SPCK620/623 y 2 módulos, fig. 9) <ul style="list-style-type: none"> ➢ Aplique una pieza terminal vertical a los 2 elementos de conexión en el extremo con los orificios redondos (fig. 6 elemento 3). ➢ Encaje los 2 elementos de conexión vertical con los orificios ovalados hacia el centro en el SPCK620/623. ➢ Coloque 1 pieza terminal horizontal (fig. 6 elemento 1) en el extremo derecho y una pieza central (fig. 6 elemento 4) en el extremo izquierdo de un elemento de conexión. ➢ Encaje el elemento de conexión horizontal en los pins de conexión del dispositivo de manera que la flecha señale hacia arriba (fig. 9). ➢ Encaje los elementos de conexión vertical del SPCK en los pins de conexión de los dos módulos conectados.
--

Datos técnicos	
Indicadores LED	2 LED tricolor
Entrada de tecla programable	3 posiciones de llave (2-0-1 en pasos de 90°, cilindro tipo KABA1008C)
Número de relés incorporados	1 (intercambiables de polo único, 30 VCC / máx. 1 A corriente de conmutación de resistencia)
Voltaje de funcionamiento	9,5 ~ 14 VCC
Corriente de funcionamiento	Máx. 50 mA a 12 VCC (relé y LED utilizados)
Corriente de reposo	máx. 30 mA a 12 VCC
Bus de campo	X-BUS sobre RS-485 (307 kb/s)
Protección de tamper	Tipo B (por EN50131-3)
Contacto de tamper	Tamper frontal/trasero
Temperatura de funcionamiento	-10 °C ~ 50 °C
Humedad relativa	Máx. 90% (sin condensación)
Color	RAL 9003 (blanco señal)
Montaje	En superficie plana, mural
Carcasa	Carcasa de plástico (policarbonato)
Dimensiones (An. x Al. x Pr.)	112 x 92 x 38 mm
Peso	0,27 kg

Descripción del producto El SPCE110 es un módulo de expansión universal de interruptor de llave. Se utiliza en combinación con el SPCK620/623 ó el SPCE120 para liberarlos y así poder usarlos. En modo flexible, la función de los LED y de las posiciones de la llave se puede definir libremente a través de la unidad de control. El módulo de expansión también incorpora un zumbador para avisos acústicos y una salida de relé libremente programable.

Descripción del producto Véase Fig. 1: Descripción del producto
1 Ojales de sujeción de la placa
2 Zumbador
3 Conmutadores rotativos
4 Tornillos de fijación de la placa
5 Puente J4 (selección de NA/NC para relé)
6 Jumper de terminación de X-BUS (instalado por defecto)
7 Relé
8 Interruptor de tamper
9 Puente J3 (sin función, abierto)
10 Punto de apertura
11 Punto de apertura
12 Orificios para sujeción
13 Ojales
14 Tornillo de cabeza ondulada para contacto de tamper trasero
15 Terminal atornillado

Montaje
Apertura de la carcasa <ul style="list-style-type: none"> ➢ Afloje los tornillos con varias vueltas (figura 2). ➢ Utilice un destornillador para presionar las lengüetas (figura 2 elemento 1) y levante ligeramente la tapa de la carcasa. ➢ Levante la tapa de la carcasa aprox. 1 cm y empújela hacia arriba (figura 3).
Cableado del dispositivo <ul style="list-style-type: none"> ➢ Perfore con cuidado el punto de apertura (figura 1 elemento 10 u 11) y haga pasar el cable por él. ➢ Conecte los diferentes cables a los terminales atornillados correspondientes.

Véase fig. 1, elemento 15: pins de contacto																																	
<table border="1"> <thead> <tr> <th>Pin de contacto</th> <th>Abreviatura</th> <th>Función</th> </tr> </thead> <tbody> <tr> <td>1</td> <td>NA / NC</td> <td>Relé</td> </tr> <tr> <td>2</td> <td>COM</td> <td>Relé</td> </tr> <tr> <td>3</td> <td>1A</td> <td>X-Bus</td> </tr> <tr> <td>4</td> <td>1B</td> <td>X-Bus</td> </tr> <tr> <td>5</td> <td>2A</td> <td>X-Bus</td> </tr> <tr> <td>6</td> <td>2B</td> <td>X-Bus</td> </tr> <tr> <td>7</td> <td>0V</td> <td>Alimentación polo negativo</td> </tr> <tr> <td>8</td> <td>+12</td> <td>Polo positivo de la alimentación</td> </tr> <tr> <td>9</td> <td>SCL</td> <td>Sin función</td> </tr> <tr> <td>10</td> <td>SDA</td> <td>Sin función</td> </tr> </tbody> </table>	Pin de contacto	Abreviatura	Función	1	NA / NC	Relé	2	COM	Relé	3	1A	X-Bus	4	1B	X-Bus	5	2A	X-Bus	6	2B	X-Bus	7	0V	Alimentación polo negativo	8	+12	Polo positivo de la alimentación	9	SCL	Sin función	10	SDA	Sin función
Pin de contacto	Abreviatura	Función																															
1	NA / NC	Relé																															
2	COM	Relé																															
3	1A	X-Bus																															
4	1B	X-Bus																															
5	2A	X-Bus																															
6	2B	X-Bus																															
7	0V	Alimentación polo negativo																															
8	+12	Polo positivo de la alimentación																															
9	SCL	Sin función																															
10	SDA	Sin función																															

- ⚠ Attenzione:**
Questo dispositivo può essere collegato solo ad alimentatori conformi alla norma EN60950-1, capitolo 2.5 ("limited power source").
- ⚠ Pericolo danneggiamento dispositivo**
- Utilizzare il dispositivo esclusivamente in ambienti interni secchi.
 - Non esporre il dispositivo a spruzzi o gocce d'acqua.
 - Far attenzione che le aree di contatto della scheda non siano a contatto con polvere e non toccarle a mani nude.

Configurazione dell'uscita relè

L'uscita relè può essere configurata normalmente aperta o normalmente chiusa. Questa configurazione deve essere effettuata mediante il jumper J4.

Jumper verso l'alto = normalmente aperta
Jumper verso il basso = normalmente chiusa

Montare la parte inferiore dell'alloggiamento

⚠ Montare il dispositivo solo su sottosuperfici in materiale stabile.

- Marcare i 3 fori per le viti di fissaggio (Figura 1, elemento 12) e uno per la vite del tamper posteriore (Figura 1, elemento 14).
- Praticare i fori e avvitare la parte inferiore dell'alloggiamento.

Chiudere il coperchio dell'alloggiamento

- Agganciare il coperchio alla parte superiore del fondo dell'alloggiamento e premere sulla parte posteriore.
→ Le due linguette di chiusura a scatto della parte inferiore del fondo dell'alloggiamento vengono agganciate.
- Serrare le due viti sul lato inferiore e sigillarle con le coperture incluse nella confezione (Figura 5).

Collegamento dell'interfaccia X-BUS

L'interfaccia X-BUS consente la connessione di espansioni e tastiere al controllore SPC. L'X-BUS può essere collegato in un vasto numero di configurazioni diverse in base ai requisiti d'installazione.

NOTA: Lunghezza cavo massima del sistema = numero di espansioni e tastiere nel sistema x distanza massima per tipo di cavo.

Tipo di cavo	Distanza
Cavo allarme standard CQR	200 m
Categoria UTP: 5 (anima piena)	400 m
Belden 9829	400 m
IYSTY 2 x 2 x 0,6 (min)	400 m

La figura 6 mostra il collegamento dell'X-BUS ad un'espansione/controllore e la seguente espansione/controllore nella configurazione a catena. I terminali 3A/3B e 4A/4B (se disponibili per questo modulo) sono impiegati solo per utilizzare una tecnica di cablaggio derivata. Se si usa una configurazione a catena, l'ultima espansione non è collegata al controllore.

Vedi Fig. 4: Cablaggio di espansioni

1	Controllore SPC
2	Espansione anteriore
3	SPCE110
4	Espansione successiva

Per ulteriori istruzioni relative a cablaggio, schermatura, specifiche tecniche e limitazioni, fare riferimento al Manuale di configurazione SPC del controllore collegato.

Indirizzamento X-BUS

Per ulteriori informazioni su indirizzamento, riconfigurazione, posizione del dispositivo, monitoraggio, modifica dei nomi, tipo di comunicazione X-BUS, temporizzatore di guasto, fare riferimento al Manuale di configurazione SPC.

Panoramica degli utensili e strumenti per l'installazione**Vedi Fig. 6: Panoramica degli utensili e strumenti per l'installazione**

1	Elemento di connessione
2	Terminale orizzontale
3	Terminale verticale
4	Sezione centrale (solo per il montaggio di 1 SPCK620/623 con 2 moduli)

Installazione con una tastiera o altri moduli**Installazione verticale (ad es. 2 moduli, Fig. 7)**

- Posizionare 2 terminali orizzontali (Fig. 6, elemento 2) alle estremità di un elemento di connessione (Fig. 6, elemento 1)
- Inserire l'elemento di connessione nei perni del dispositivo in modo che la freccia sull'elemento di connessione sia rivolta verso l'alto (Fig. 7).

Installazione orizzontale (p.e. 1 modulo con SPCK620/623, Fig. 8)

- Posizionare 2 terminali verticali (Fig. 6, elemento 3) alle estremità di un elemento di connessione (Fig. 6, elemento 1)
- Inserire l'elemento di connessione con i fori ovali rivolti verso il centro sui perni del dispositivo (Fig. 8)

Installazione orizzontale e verticale (p.e. SPCK620/623 e 2 moduli, Fig. 9)

- Applicare un terminale verticale ai 2 elementi di connessione sull'estremità con fori circolari (Fig. 6, elemento 3).
- Inserire i 2 elementi di connessione verticali con i fori ovali rivolti verso il centro dell'SPCK620/623.
- Posizionare 1 terminale orizzontale (Fig. 6, elemento 1) sull'estremità destra e una sezione centrale (Fig. 6, elemento 4) sull'estremità sinistra di un elemento di connessione.
- Inserire l'elemento di connessione orizzontale nei perni del dispositivo in modo che la freccia sia rivolta verso l'alto (Fig. 9).
- Inserire gli elementi di connessione verticale dell'SPCK nei perni dei due moduli collegati.

Specifiche tecniche

Indicatori LED	2 LED a tre colori
Ingresso chiave programmabile	3 posizioni chiave (2-0-1 in fasi da 90°, tipo del cilindro KABA1008C)
Numero uscite relè sul pannello	1 (commutatore unipolare, 30 VCC / max. 1 A corrente di commutazione resistiva)
Tensione di esercizio	tra 9,5 e 14 VCC
Corrente di esercizio	Max. 50 mA a 12 VCC (relè e LED in funzione)
Corrente a riposo	Max. 30 mA a 12 VCC
Bus di campo	X-BUS su RS-485 (307 kb/s)
Protezione antisabotaggio (tamper)	Tipo B (per EN50131-3)
Contatto antisabotaggio (tamper)	Tamper anteriore / posteriore
Temperatura di esercizio	tra -10 °C e 50 °C
Umidità relativa	Max. 90 % (senza condensa)
Colore	RAL 9003 (bianco segnale)
Montaggio	Superficie piatta, montaggio a parete
Alloggiamento	Alloggiamento in plastica (policarbonato)
Dimensioni (L x A x P)	112 x 92 x 38 mm
Peso	0,27 kg

Descrizione prodotto

SPCE110 è un'espansione universale con interruttore a chiave. Abbinato ai moduli SPCK620/623 o SPCE120 viene utilizzato per sbloccarne le funzionalità. In modalità flessibile, le funzioni dei LED e le posizioni della chiave sono liberamente definibili tramite l'unità centrale. L'espansione è provvista di cicalino per segnalazione acustica e un'uscita relè programmabile liberamente.

Panoramica del prodotto**Vedi Fig. 1: Panoramica del prodotto**

1	Asole di supporto della PCB
2	Buzzer
3	Interruttori rotativi
4	Viti di fissaggio per la PCB
5	Jumper J4 (selezione NA / NC per relè)
6	Jumper di terminazione X-BUS (montato di default)
7	Relè
8	Interruttore tamper
9	Jumper J3 (non utilizzato, aperto)
10	Punto forabile
11	Punto forabile
12	Fori di fissaggio
13	Asole
14	Vite per contatto del tamper posteriore
15	Morsettiera di collegamento a vite

Assemblaggio**Aprire l'alloggiamento**

- Allentare le viti di alcuni giri (Figura 2).
- Utilizzare un cacciavite per spingere le linguette di chiusura a scatto verso il basso (Figura 3, elemento 1) e sollevare delicatamente il coperchio dell'alloggiamento.
- Sollevare il coperchio di circa 1 cm e tirarlo verso l'alto (Figura 3).

Cablaggio del dispositivo

- Forare con attenzione il punto di passaggio forabile (Figura 1, elemento 10 o 11) e introdurre il cavo.
- Collegare i singoli conduttori alla morsettiera.

Vedi Fig. 1, elemento 15: Pin di contatto

Pin di contatto	Abbreviazione	Funzione
1	NA / NC	Relè
2	COM	Relè
3	1A	X-BUS
4	1B	X-BUS
5	2A	X-BUS
6	2B	X-BUS
7	0V	Alimentazione negativa
8	+12	Alimentazione positiva
9	SCL	Non utilizzato
10	SDA	Non utilizzato

⚠ Observerera:
Denna enhet får endast anslutas till strömkällor som uppfyller kraven för EN60950-1, kapitel 2.5 ("begränsad strömkälla").

⚠ Risk för skada på enheten
 > Använd utrustningen endast inomhus och i torra omgivningar.
 > Utsätt den inte för droppande eller stänkande vatten.
 > Låt inte kontaktytorna på kortet bli dammiga och rör dem inte med bara händerna.

Produktbeskrivning
SPCE110 är en universell nyckelomkopplarenhet. Den används tillsammans med SPCK620/623 eller SPCE120 för att frigöra dem för användning. I flexibelt läge kan lysdiodernas funktion och tangenternas placering fritt definieras via kontrollenheten. Expansionsenheten är också utrustad med en summer för akustiskt varning och en fritt programmerbar reläutgång.

Produktöversikt

Se fig. 1: Produktöversikt

1	Fästen som håller kretskortet
2	Summer
3	Vridomkopplare
4	Fastsättningskruvar för kretskortet
5	Bygling J4 (NO/NC val för relä)
6	Termineringsbygling X-BUS (installerad som standard)
7	Relä
8	Sabotagebrytare
9	Bygling J3 (används ej, öppen)
10	Utgrening
11	Utgrening
12	Fastsättningshål
13	Fästen
14	Skruv med räfflat huvud för bakre sabotagekontakt
15	Skruvplint

Montering

Öppna höljet

- > Lossa skruvarna flera varv (figur 2).
- > Använd en skruvmejsel för att pressa ned snäppfästena (figur 2, objekt 1) och lyft upp toppen av höljet något
- > Lyft upp toppen av höljet ca. 1 cm och tryck upp (figur 3).

Koppla enheten

- > Borra försiktigt upp utgreningstället (figur 1, objekt 10 eller 11) och dra igenom kabeln.
- > Anslut de individuella kablarna till skruvplinten.

Se fig. 1, objekt 15: Kontaktstift

Kontaktstift	Förkortning	Funktion
1	NO/NC	Relä
2	COM	Relä
3	1A	X-BUS
4	1B	X-BUS
5	2A	X-BUS
6	2B	X-BUS
7	0 V	Strömförsörjning negativ
8	+12	Strömförsörjning positiv
9	SCL	Används ej
10	SDA	Används ej

Konfigurering av reläutgången

Reläutgången kan konfigureras till att vara normalt öppen eller normalt stängd. Denna konfiguration måste göras via bygling 14.
Bygel i övre position = normalt öppen
Bygel i nedre position = normalt stängd

Montera botten av höljet

- ⚠** Montera bara höljet på ytor av stabilt material.
- > Markera läget för 3 hål för fastsättningskruvarna (figur 1, objekt 12) och ett hål för skruven med räfflat huvud (figur 1, objekt 14).
 - > Borra hålen och sätt fast underdelen av höljet med skruvarna.

Stäng överdelen av höljet

- > Häng överdelen av höljet ovanpå underdelen av höljet och tryck mot baksidan.
→ De två snäppfästena på nedre delen av höljet snäpper fast.
- > Dra åt de två skruvarna på underdelen och försegla dem med de medföljande plomberingarna (figur 5).

Koppling av X-BUS-gränssnittet

X-BUS-gränssnittet ansluter expansionsenheter och knappsatser till SPC-kontrollenheten. Kopplingen av X-BUS kan göras på många olika sätt beroende på installationskrav.

ANMÄRKNING: Maximal längd för systemkabel = antal expansionsenheter och knappsatser i systemet x max avstånd för kabeltypen.

Kabeltyp	Avstånd
CQR standard larmkabel	200 m
UTP-kategori: 5 (solid ledare)	400 m
Belden 9829	400 m
IYSTY 2 x 2 x 0,6 (min)	400 m

Fig. 6 visar koppling av X-BUS till en expansions-/kontrollenhet och nästa expansions-/kontrollenhet i kedjekonfiguration. Terminalerna 3A/3B och 4A/4B (om dessa finns för denna modul) används bara när man använder kabelförgrening. Vid användning av kedjekonfiguration kopplas den sista knappsatsen inte tillbaka till kontrollenheten.

Se fig. 4: Koppling av expansionsenheter

1	SPC-centralapparat
2	Förra expansionsenheten
3	SPCE110
4	Nästa expansionsenhet

Se SPC-konfigurationsmanual för den anslutna kontrollenheten för att få ytterligare information om kablage, skärmning, specifikationer och begränsningar.

X-BUS-adressering

Se SPC-konfigurationsmanual för mer information om adressering, omkonfigurering, enhetslokalisering, övervakning, redigering av namn, X-BUS-kommunikationstyp och timerfunktion vid fel.

Översikt över installationsverktyg

Se fig. 6: Översikt över installationsverktyg

1	Anslutningselement
2	Horisontellt ändstycke
3	Vertikalt ändstycke
4	Mellanstycke (bara för montering av 1 SPCK620/623 med 2 moduler)

Installation med en knappsats eller andra moduler

Vertikal installation (t.ex. 2 moduler, fig. 7)

- > Placera 2 horisontella ändstycken (fig. 6, objekt 2) i änden på ett anslutningselement (fig. 6, objekt 1).
- > Snäpp fast anslutningselementet i enhetens anslutningsstift så att pilen på anslutningselementet pekar uppåt (fig. 7).

Horisontell installation (t.ex. 1 modul med SPCK620/623, fig. 8)

- > Placera 2 vertikala ändstycken (fig. 6, objekt 3) i änden på ett anslutningselement (fig. 6, objekt 1).
- > Snäpp fast anslutningselementet med de ovala hålen i mitten på enhetens anslutningsstift (fig. 8)

Horisontell och vertikal installation (t.ex. SPCK620/623 och 2 moduler, fig. 9)

- > Placera ett vertikalt ändstycke på de 2 anslutningselementen på änden med de runda hålen (fig. 6, objekt 3).
- > Snäpp in de 2 vertikala anslutningselementen med ovala hål i mitten på SPCK620/623.
- > Placera 1 horisontalt ändstycke (fig. 6 item 1) på den högra änden och ett mellanstycke (fig. 6 item 4) på vänster ände av ett anslutningselement.
- > Snäpp fast det horisontella anslutningselementet på enhetens anslutningsstift så att pilen pekar uppåt (fig. 9).
- > Snäpp fast de vertikala anslutningselementen på SPCK på anslutningsstiften på de två anslutna modulerna.

Tekniska data

Lysdioder	2 trefärgade lysdioder
Programmerbar nyckelingång	3 nyckelpositioner (2-0-1 i steg på 90°, cylindertyp KABA1008C)
Antal relä på kortet	1 (enpolsomkoppling, 30 VDC / max. 1 A resistiv omkopplingsström)
Driftspänning	9,5 – 14 VDC
Driftsström	Max. 50 mA vid 12 VDC (alla lysdioder i drift)
Vilostrom	Max. 30 mA vid 12 VDC
Fältbuss	X-BUS på RS-485 (307 kb/s)
Sabotageskydd	Typ B (per EN50131-3)
Sabotagekontakt	Främre/bakre sabotageskydd
Drifttemperatur	-10 °C ~ 50 °C
Relativ luftfuktighet	Max. 90 % (ingen kondens)
Färg	RAL 9003 (vit signal)
Montering	Yt-, väggmontering
Kapsling	Plasthölje (polykarbonat)
Mått (B x H x D)	112 x 92 x 38 mm
Vikt	0,27 kg

- ⚠ Attention :**
Cet appareil ne doit être connecté qu'à des sources d'alimentation électrique conformes à la norme EN60950-1, chapitre 2.5 (« Source d'énergie limitée »).
- ⚠ Risque d'endommagement de l'appareil**
- Utilisez l'appareil uniquement à l'intérieur, dans des environnements secs.
 - Ne l'exposez pas aux ruissellements ni aux éclaboussures.
 - Empêchez l'accumulation de poussière sur les surfaces de contact de la carte et ne les touchez pas les mains nues.

Description du produit

Le SPCE110 est un transpondeur universel d'interrupteur à clé. Il est utilisé avec le SPCK620/623 ou le SPCE120 pour les débloquer. En mode polyvalent, les fonctions des témoins et les positions de la clé sont configurables sur la centrale. Le transpondeur possède également un buzzer pour la notification acoustique et une sortie de relais programmable librement.

Vue d'ensemble du produit

Voir la Fig. 1 : Vue d'ensemble du produit

1	Pattes maintenant la carte de circuit imprimé
2	Buzzer
3	Roues codeuses d'adressage
4	Vis de fixation de la carte de circuit imprimé
5	Cavalier J4 (sélection NO / NF pour le relais)
6	Cavalier de terminaison du X-BUS (installé par défaut)
7	Relais
8	Commutateur d'autosurveillance
9	Cavalier J3 (non utilisé, ouvert)
10	Perforation
11	Perforation
12	Orifices de fixation
13	Pattes
14	Emplacement pour vis à tête fraisée pour contact autosurveillance à l'arrachement
15	Bornier

Assemblage

Ouverture du boîtier

- Desserrez les vis en les tournant plusieurs fois (figure 2).
- À l'aide d'un tournevis, appuyez sur les pressions (figure 2, réf. 1) et soulevez légèrement la partie supérieure du boîtier.
- Soulevez la partie supérieure du boîtier d'environ 1 cm et poussez-le vers le haut (figure 3).

Câblage de l'appareil

- Perforez avec soin les points de rupture (figure 1, réf. 10 ou 11) et faites passer le câble à travers.
- Connectez chacun des câbles sur les bornes à vis.

Voir fig. 1, réf. 15 : Bornes

Borne	Abréviation	Fonction
1	NO / NF	Relais
2	COM	Relais
3	1A	X-BUS
4	1B	X-BUS
5	2A	X-BUS
6	2B	X-BUS
7	0V	Alimentation, borne négative
8	+12	Alimentation, borne positive
9	SCL	Non utilisé
10	SDA	Non utilisé

Configuration des sorties de relais

La sortie de relais peut être configurée pour être normalement ouverte ou normalement fermée. Cette configuration est faite au moyen du cavalier J4.

Cavalier en position haute : normalement ouvert
Cavalier en position basse : normalement fermé

Montage de la base du boîtier

⚠ N'installez l'appareil que sur des surfaces ou des supports solides et résistants.

- Marquez l'emplacement des 3 orifices destinés aux vis de fixation (figure 1, réf. 12) et de l'orifice pour la vis d'autosurveillance à l'arrachement (figure 1, réf. 14).
- Percez les trous et fixez la base du boîtier au moyen des vis.

Fermeture de la partie supérieure du boîtier

- Suspendez la partie supérieure au-dessus de la base du boîtier et appuyez vers l'arrière.
→ Les deux pressions situées sur la partie inférieure de la base du boîtier s'encastrent dans la partie supérieure.
- Serrez les deux vis situées dans la partie inférieure et couvrez-les avec les plombs de sécurité fournis (figure 5).

Câblage de l'interface X-BUS

L'interface X-BUS permet la connexion des transpondeurs et des claviers à la centrale SPC. Le X-BUS peut être câblé selon plusieurs configurations différentes en fonction des besoins d'installation.

REMARQUE : longueur maximale du câble système = nombre de transpondeurs et de claviers dans le système x distance maximale pour le type de câble.

Type de câble	Distance
Câble d'alarme CQR standard	200 m
Catégorie UTP : 5 (âme pleine)	400 m
Belden 9829	400 m
IYSTY 2 x 2 x 0,6 (min)	400 m

La fig. 6 montre le câblage du X-BUS sur un transpondeur/une centrale et le transpondeur/la centrale suivante en configuration en boucle ouverte. Les bornes 3A/3B et 4A/4B (si disponibles pour ce module) ne sont utilisées que pour un câblage en branche. Si vous utilisez une configuration en boucle ouverte, le dernier clavier n'est pas câblé en retour sur la centrale.

Voir la Fig. 4 : câblage de transpondeurs

1	Contrôleur SPC
2	Transpondeur précédent
3	SPCE110
4	Transpondeur suivant

Veillez vous référer au manuel de configuration du SPC de la centrale connectée pour obtenir des instructions de câblage, de blindage, des spécifications et des limitations supplémentaires

Adressage du X-BUS

Pour l'adressage, la reconfiguration, la localisation du périphérique, la surveillance, l'édition des noms, le type de communication X-BUS, le minuteur de panne, veuillez vous référer au manuel de configuration du SPC.

Vue d'ensemble des outils d'installation

Voir la Fig. 6 : vue d'ensemble des outils d'installation

1	Élément de raccord
2	Embout horizontal
3	Embout vertical
4	Pièce centrale (uniquement pour montage d'un SPCK620/623 avec 2 modules)

Installation avec un clavier ou d'autres modules

Installation verticale (2 modules par exemple, fig. 7)

- Placez les deux embouts horizontaux (fig. 6, réf 2) sur les extrémités de l'élément de raccord (fig. 6, réf 1).
- Encastrez l'élément de raccord dans les broches de connexion de l'appareil de sorte que la flèche imprimée sur l'élément de raccord soit orientée vers le haut (fig. 7).

Installation horizontale (1 module avec SPCK620/623, par exemple, fig. 8)

- Placez les deux embouts verticaux (fig. 6, réf 3) sur les extrémités de l'élément de raccord (fig. 6, réf 1).
- Encastrez l'élément de raccord dans les broches de connexion de l'appareil de sorte que les orifices ovales soient orientés vers le centre du boîtier (figure 8).

Installation horizontale et verticale (un SPCK620/623 et deux modules par exemple, fig. 9)

- Placez un embout vertical sur chacune des extrémités des deux éléments de raccord pourvus d'orifices ronds (fig. 6, réf. 3).
- Encastrez les deux éléments de raccord verticaux de sorte que les orifices ovales soient orientés vers le centre du boîtier du SPCK620/623.
- Placez un embout horizontal (fig. 6, réf. 1) côté droit et la pièce centrale (fig. 6, réf. 4) côté gauche d'un élément de raccord.
- Encastrez l'élément de raccord horizontal dans les broches de connexion de l'appareil de sorte que la flèche soit orientée vers le haut (fig. 9).
- Encastrez les éléments de raccord verticaux du SPCK dans les broches de connexion des deux modules connectés.

Caractéristiques techniques

Témoins LED	2 témoins tricolores
Entrée de touche programmable	3 positions des touches (2-0-1 en pas de 90°, type de cylindre KABA1008C)
Nombre de relais intégrés	1 (relais de commutation unipolaire, courant non inductif 30 VCC / 1 A max.)
Tension de service	9,5 ~ 14 VCC
Courant de service	50 mA max. à 12 VCC (relais et témoins en fonctionnement)
Courant de repos	30 mA max. à 12 VCC
Bus de terrain	X-BUS sur RS-485 (307 ko/s)
Protection antisabotage	Type B (selon EN50131-3)
Contact d'autosurveillance	Contact frontal/arrière
Température de service	-10 °C ~ 50 °C
Humidité relative	90 % max. (sans condensation)
Couleur	RAL 9003 (blanc signal)
Montage	Surface plane, montage mural
Boîtier	Boîtier en plastique (polycarbonate)
Dimensions (l x H x P)	112 x 92 x 38 mm
Poids	0,27 kg

⚠ Let op: Sluit dit apparaat alleen aan op voedingseenheden die voldoen aan EN60950-1, hoofdstuk 2.5 ("limited power source").
⚠ Risico op schade aan het apparaat <ul style="list-style-type: none"> ➢ Gebruik het apparaat alleen binnenshuis en in droge omgevingen. ➢ Stel het apparaat niet bloot aan druipt- of spatwater. ➢ Laat de contactoppervlakken van de kaart niet stoffig worden en raak deze niet aan met blote handen.

Productbeschrijving
De SPCE110 is een universele sleutelschakelaar, die wordt gebruikt in combinatie met de SPCK620/623 of SPCE120 om deze voor bedrijf vrij te geven. In de flexibele modus kan de functie van de LED's en sleutelposities vrij worden gedefinieerd via de besturingseenheid. De module is ook voorzien van een zoemer voor akoestische notificatie en een vrij programmeerbare relaisuitgang.

Productoverzicht

Zie Afb. 1: Productoverzicht

1	Lippen die de printplaat vasthouden
2	Zoemer
3	Draaischakelaars
4	Bevestigingsschroeven voor printplaat
5	Jumper J4 (NO / NC-keuze voor relais)
6	X-bus-afsluitjumper (standaard)
7	Relais
8	Sabotageschakelaar
9	Jumper J3 (niet gebruikt, open)
10	Uitdrukstuk
11	Uitdrukstuk
12	Openingen voor bevestiging
13	Lippen
14	Schroef met gegolfde kop voor contact voor afbrekingscontrole
15	Klemmenstrook

Monteren

Behuizing openen

- Draai de schroeven met enkele slagen los (Afbeelding 2).
- Duw de kliksluitingen met een schroevendraaier in (Afbeelding 2, punt 1) en breng de klep van de behuizing voorzichtig omhoog.
- Breng de klep van de behuizing circa 1 cm omhoog en duw naar boven (Afbeelding 3).

Apparaat aansluiten

- Boor het uitdrukstuk voorzichtig open (Afbeelding 1, punt 10 of 11) en haal de kabel er doorheen.
- Sluit de aders aan op de schroefaansluitingen.

Zie Afb. 1, punt 15: Contactpennen

Contactpe n	Afkorting	Functie
1	NO / NC	Relais
2	COM	Relais
3	1A	X-bus
4	1B	X-bus
5	2A	X-bus
6	2B	X-bus
7	0V	Voeding negatief
8	+12	Voeding positief
9	SCL	Niet gebruikt
10	SDA	Niet gebruikt

Configuratie van de relaisuitgang

De relaisuitgang kan worden geconfigureerd als normaal geopend of normaal gesloten. De uitgang wordt geconfigureerd met Jumper J4.
Jumper in bovenste stand = normaal geopend
Jumper in onderste stand = normaal gesloten

Onderzijde van behuizing monteren

- ⚠ Monteer het apparaat alleen op oppervlakken die zijn gemaakt van stabiele materialen.
- Markeer de locatie voor 3 gaten voor de bevestigingsschroeven (Afbeelding 1, punt 12) en een gat voor de schroef met de gegolfde kop (Afbeelding 1, punt 14).
- Boor de gaten en bevestig de onderzijde van de behuizing met de schroeven.

Klep van behuizing sluiten

- Hang de klep van de behuizing boven aan de onderzijde van de behuizing en druk achterwaarts.
→ De twee kliksluitingen onderaan de onderzijde van de behuizing klikken vast.
- Draai de twee schroeven op de onderzijde vast en verzegel ze met de meegeleverde loodjes (Afbeelding 5).

Bekabeling van X-bus-interface

De X-bus-interface verzorgt de verbinding van uitbreidingen en bediendelen met de SPC-controller. Er zijn verschillende typologieën mogelijk voor de X-bus. Welke wordt gekozen, is afhankelijk van de vereisten van de installatie.

OPMERKING: Maximale kabellengte van het systeem = aantal uitbreidingen en bediendelen in het systeem x maximumafstand voor kabeltype.

Kabeltype	Afstand
CQR-standaardalarmkabel	200 m
UTP categorie: 5 (massieve kern)	400 m
Belden 9829	400 m
IYSTY 2 x 2 x 0,6 (min)	400 m

In Afb. 6 ziet u de bekabeling van de X-bus naar een uitbreiding/controller en de volgende uitbreiding/controller in kanaalconfiguratie. De aansluitingen 3A/3B en 4A/4B (indien beschikbaar voor deze module) worden alleen gebruikt voor de bekabeling van een aftakking. Bij een kanaalconfiguratie wordt het laatste bediendeel niet terug aangesloten op de controller.

Zie Afb. 4: Bedrading van uitbreidingen

1	SPC-controller
2	Vorige uitbreiding
3	SPCE110
4	Volgende uitbreiding

Zie de SPC Configuratiehandleiding van de aangesloten controller voor meer instructies voor de bekabeling, afscherming, specificaties en beperkingen.

Adressering van X-bus

Zie de SPC Configuratiehandleiding voor informatie over adressering, reconfiguratie, plaats van apparaten, bewaking, bewerken van namen, communicatietype van de X-bus en de storingtimer.

Overzicht van hulpmiddelen voor installatie

Zie Afb. 6: Overzicht van hulpmiddelen voor installatie	
1	Verbindingselement
2	Horizontaal eindstuk
3	Verticaal eindstuk
4	Middenstuk (uitsluitend voor montage van 1 SPCK620/623 met 2 modules)

Installatie met bediendeel of andere modules

Verticale installatie (bijv. 2 modules, Afb. 7)

- Plaats 2 horizontale eindstukken (Afb. 6, punt 2) op het uiteinde van een verbindingselement (Afb. 6, punt 1).
- Klik het verbindingselement in de verbindingsspennen van het apparaat zodat de pijl op het verbindingselement omhoog wijst (Afb. 7).

Horizontale installatie (bijv. 1 module met SPCK620/623, Afb. 8)

- Plaats 2 verticale eindstukken (Afb. 6, punt 3) op de uiteinden van een verbindingselement (Afb. 6, punt 1).
- Klik het verbindingselement met de ovale openingen in de richting van het midden op de verbindingsspennen van het apparaat (Afb. 8).

Horizontale en verticale installatie (bijv. SPCK620/623 en 2 modules, Afb. 9)

- Plaats een verticaal eindstuk op de 2 verbindingselementen op het uiteinde met de ronde openingen (Afb. 6, punt 3).
- Klik vast in de 2 verticale verbindingselementen met de ovale openingen in de richting van het midden op de SPCK620/623.
- Plaats 1 horizontaal eindstuk (Afb. 6, punt 1) op het rechteruiteinde en een middenstuk (Afb. 6, punt 4) op het linkeruiteinde van een verbindingselement.
- Klik het horizontale verbindingselement op de verbindingsspennen van het apparaat zodat de pijl omhoog wijst (Afb. 9).
- Klik de verticale verbindingselementen van de SPCK op de verbindingsspennen van de twee aangesloten modules.

Technische gegevens

LED-indicatoren	2 driekleurige LED's
Programmeerbare sleutelingang	3 sleutelposities (2-0-1 in stappen van 90°, cilinder: type KABA1008C)
Aantal geïntegreerde relais	1 (enkelpolige wissel, 30_VDC / max. 1 A resistieve schakelstroom)
Bedrijfsspanning	9,5 – 14_VDC
Bedrijfsstroom	Max. 50 mA bij 12 VDC (alle LED's in bedrijf)
Ruststroom	Max. 30 mA bij 12 VDC
Veldbus	X-bus op RS-485 (307 kb/s)
Beveiliging tegen sabotage	Type B (per EN50131-3)
Sabotagecontact	Sabotage voor / achter
Bedrijfstemperatuur	-10°C ~ 50°C
Relatieve vochtigheid	Max. 90% (niet-condenserend)
Kleur	RAL 9003 (signaalwit)
Bevestiging	Vlak oppervlak, wandmontage
Behuizing	Kunststofbehuizing (polycarbonaat)
Afmetingen (B x H x D)	112 x 92 x 38 mm
Gewicht	0,27 kg

⚠ Opgelet:
Sluit dit apparaat alleen aan op voedingseenheden die voldoen aan EN60950-1, hoofdstuk 2.5 ("limited power source").

⚠ Risico op schade aan het apparaat
 > Gebruik het apparaat alleen binnenshuis en in droge omgevingen.
 > Stel het apparaat niet bloot aan druipt- of spatwater.
 > Laat de contactoppervlakken van de kaart niet stoffig worden en raak deze niet aan met blote handen.

Productbeschrijving
De SPCE110 is een universele sleutelschakelaar die wordt gebruikt in combinatie met de SPCK620/623 of SPCE120 om deze voor gebruik vrij te geven. In de flexibele modus kan de functie van de leds en sleutelposities vrij gedefinieerd worden via de besturingseenheid. De expander is ook voorzien van een zoemer voor akoestische meldingen en een vrij programmeerbare relaisuitgang.

Productoverzicht
Zie Afb. 1: Productoverzicht

1	Lippen die de printplaat vasthouden
2	Zoemer
3	Draaischakelaars
4	Bevestigingsschroeven voor printplaat
5	Jumper J4 (NO / NC-keuze voor relais)
6	X-BUS-afsluitjumper (standaard)
7	Relais
8	Sabotageschakelaar
9	Jumper J3 (niet gebruikt, open)
10	Uitdrukstuk
11	Uitdrukstuk
12	Openingen voor bevestiging
13	Lippen
14	Schroef met gegolfde kop voor contact voor afbrekingscontrole
15	Klemmenstrook

Monteren

Behuizing openen
 > Draai de schroeven met enkele slagen los (Afbeelding 2).
 > Duw de kliksluitingen met een schroevendraaier in (Afbeelding 2, punt 1) en breng de klep van de behuizing voorzichtig omhoog.
 > Breng de klep van de behuizing circa 1 cm omhoog en duw naar boven (Afbeelding 3).

Apparaat aansluiten
 > Boor het uitdrukstuk voorzichtig open (Afbeelding 1, punt 10 of 11) en haal de kabel er doorheen.
 > Sluit de aders aan op de schroefaansluitingen.

Zie Afb. 1, punt 15: Contactpennen

Contact-pen	Afkorting	Functie
1	NO / NC	Relais
2	COM	Relais
3	1A	X-BUS
4	1B	X-BUS
5	2A	X-BUS
6	2B	X-BUS
7	0V	Voeding negatief
8	+12	Voeding positief
9	SCL	Niet gebruikt
10	SDA	Niet gebruikt

Configuratie van de relaisuitgang
De relaisuitgang kan worden geconfigureerd als normaal geopend of normaal gesloten. De uitgang wordt geconfigureerd met Jumper J4.
Jumper in bovenste stand = normaal geopend
Jumper in onderste stand = normaal gesloten

Onderzijde van behuizing monteren

⚠ Monteer het apparaat alleen op oppervlakken die van stabiele materialen gemaakt zijn.

> Markeer de locatie voor 3 gaten voor de bevestigingsschroeven (Afbeelding 1, punt 12) en een gat voor de schroef met de gegolfde kop (Afbeelding 1, punt 14).
 > Boor de gaten en bevestig de onderzijde van de behuizing met de schroeven.

Klep van behuizing sluiten
 > Hang de klep van de behuizing boven aan de onderzijde van de behuizing en druk achterwaarts.
 → De twee kliksluitingen onderaan de onderzijde van de behuizing klikken vast.
 > Draai de twee schroeven op de onderzijde vast en verzegel ze met de meegeleverde loodjes (Afbeelding 5).

Bekabeling van X-BUS-interface
De X-BUS-interface verzorgt de verbinding van expanders en keypads met de SPC-controller. Er zijn verschillende typologieën mogelijk voor de X-BUS. Welke gekozen wordt, is afhankelijk van de vereisten van de installatie.

OPMERKING: Maximale kabellengte van het systeem = aantal expanders en keypads in het systeem x maximumafstand voor kabeltype

Kabeltype	Afstand
CQR-standaardalarmkabel	200 m
UTP-categorie: 5 (massieve kern)	400 m
Belden 9829	400 m
IYSTY 2 x 2 x 0,6 (min)	400 m

In Afb. 6 ziet u de bekabeling van de X-BUS naar een expander/controller en de volgende expander/controller in kanaalconfiguratie. De aansluitingen 3A/3B en 4A/4B (indien beschikbaar voor deze module) worden alleen gebruikt voor de bekabeling van een aftakking. Bij kanaalconfiguratie wordt het laatste keypad niet terug aangesloten op de controller.

Zie Afb. 4: Bedrading van expanders

1	SPC-controller
2	Vorige expander
3	SPCE110
4	Volgende expander

Zie de SPC Configuratiehandleiding van de aangesloten controller voor meer instructies voor de bekabeling, afscherming, specificaties en beperkingen.

Adressering van X-BUS
Voor informatie over adressering, reconfiguratie, plaats van apparaten, bewaking, bewerken van namen, communicatietype van X-BUS, storingtimer zie de SPC Configuratiehandleiding

Overzicht van hulpmiddelen voor installatie

Zie Afb. 6: Overzicht van hulpmiddelen voor installatie

1	Verbindingselement
2	Horizontaal eindstuk
3	Verticaal eindstuk
4	Middenstuk (uitsluitend voor montage van 1 SPCK620/623 met 2 modules)

Installatie met keypad of andere modules

Verticale installatie (bijv. 2 modules, Afb. 7)
 > Plaats 2 horizontale eindstukken (Afb. 6, punt 2) op het uiteinde van een verbindingselement (Afb. 6, punt 1).
 > Klik het verbindingselement in de verbindingsspinnen van het apparaat zodat de pijl op het verbindingselement omhoog wijst (Afb. 7).

Horizontale installatie (bijv. 1 module met SPCK620/623, Afb. 8)
 > Plaats 2 verticale eindstukken (Afb. 6, punt 3) op de uiteinden van een verbindingselement (Afb. 6, punt 1).
 > Klik het verbindingselement met de ovale openingen in de richting van het midden op de verbindingsspinnen van het apparaat (Afb. 8).

Horizontale en verticale installatie (bijv. SPCK620/623 en 2 modules, Afb. 9)
 > Plaats een verticaal eindstuk op de 2 verbindingselementen op het uiteinde met de ronde openingen (Afb. 6, punt 3).
 > Klik vast in de 2 verticale verbindingselementen met de ovale openingen in de richting van het midden op de SPCK620/623.
 > Plaats 1 horizontaal eindstuk (Afb. 6, punt 1) op het rechteruiteinde en een middenstuk (Afb. 6, punt 4) op het linkeruiteinde van een verbindingselement.
 > Klik het horizontale verbindingselement op de verbindingsspinnen van het apparaat zodat de pijl omhoog wijst (Afb. 9).
 > Klik de verticale verbindingselementen van de SPCK op de verbindingsspinnen van de twee aangesloten module.

Technische gegevens

Ledindicatoren	2 driekleurige LEDs
Programmeerbare sleutelingang	3 sleutelposities (2-0-1 in stappen van 90°, cilinder: type KABA1008C)
Aantal geïntegreerde relais	1 enkelpolige wissel, 30 VDC / 1 A (resistieve schakelstroom)
Bedrijfsspanning	9,5 – 14 VDC
Bedrijfsstroom	Max. 50 mA bij 12 VDC (relais en leds in bedrijf)
Ruststroom	Max. 30 mA bij 12 VDC
Veldbus	X-BUS op RS-485 (307 kb/s)
Sabotagebeveiliging	Type A (per EN50131-3)
Sabotagecontact	Sabotage voorzijde/achterzijde
Werktemperatuur	-10 °C ~ 50 °C
Relatieve vochtigheid	Max. 90 % (niet-condenserend)
Kleur	RAL 9003 (signaalwit)
Montage	Vlak oppervlak, wandmontage
Behuizing	Kunststofbehuizing (polycarbonaat)
Afmetingen (B x H x D)	112 x 92 x 38 mm
Gewicht	0;27 kg